

Diagrama de mai sus este doar pentru referință.
Vă rugăm să luați aspectul produsului real ca standard.

SISTEM DE FILTRARE A APEI CU ULTRAFILTRARE

Manual de instrucțiuni

Model: MU1649-4

Conținut

A: GHID DE SIGURANȚĂ.....	2
B: DESCRIERE PRODUS.....	3
C: INSTALARE.....	4
D: FOLOSIREA PRODUSULUI.....	6
E: MENTENANȚĂ PRODUS.....	6
F: DEPANARE.....	6

A: GHID DE SIGURANȚĂ

Pentru a reduce riscul de incendiu, șoc electric sau rănire atunci când utilizați aparatul, urmați aceste măsuri de precauție de bază:

- Înainte de utilizare, vă rugăm să citiți și să respectați toate regulile de siguranță și instrucțiunile de utilizare.
- Nu curățați niciodată piesele cu fluide inflamabile. Fumul poate crea un pericol de incendiu sau explozie.
- Sistemul funcționează la presiunea apei de 1 bar (minim) până la 4 bar (maximum). Dacă presiunea apei de intrare este mai mare decât limita maximă, instalați o supapă de reducere a presiunii în conducta de alimentare cu apă a sistemului.
- Nu instalați sistemul în aer liber sau într-un loc cu temperaturi extreme. Temperatura de alimentare cu apă a sistemului trebuie să fie între 4°C și 38°C. Nu instalați produsul de-a lungul unei conducte de alimentare cu apă caldă.
- **PENTRU UTILIZARE NUMAI CU APA MUNICIPALĂ.** Nu utilizați produsul cu apă nesigură din punct de vedere microbiologic sau de calitate necunoscută.



UTILIZARE

1. Vă rugăm să citiți cu atenție UTILIZAREA PRODUSULUI înainte de a utiliza aparatul pentru măsuri de siguranță.
2. Nu deconectați și nu mutați aparatul în timp ce acesta este în funcțiune, deoarece acest lucru poate duce la scurgeri de apă și o eventuală defecțiune.
3. Asigurați-vă că toate tuburile și fitting-urile sunt sigure și fără scurgeri de apă.
4. Este normal ca aparatul să genereze un zgomot ușor în timpul utilizării.
5. Aparatul nu trebuie scufundat în apă sau alte lichide.



MENTENANȚĂ PRODUS

1. Oprii rapid T-ul cu robinet atunci când aparatul este în pericol și/sau când nu funcționează corect. Contactați imediat reprezentantul local de post-vânzare pentru asistență.
2. Vă rugăm să nu încercați să demontați aparatul sau să înlocuiți nicio piesă (cu excepția filtrului) din interiorul aparatului. Aparatul trebuie reparat numai de către producător, agent de service autorizat sau personal tehnic instruit.
3. Nu curățați aparatul folosind substanțe chimice puternice, cum ar fi benzen sau diluanți.
4. În cazul în care cablul de alimentare este deteriorat, acesta trebuie înlocuit de către producător, agentul său de service sau persoane calificate similare pentru a evita un pericol.
5. Noile seturi de furtunuri furnizate împreună cu aparatul trebuie utilizate și acele seturi de furtunuri vechi nu trebuie reutilizate.



DEPOZITARE

1. Evitați utilizarea sau amplasarea aparatului
 - a. sub lumina directă a soarelui sau în aer liber;
 - b. într-o zonă în care temperatura scade sub 0°C;
 - c. lângă o sursă de căldură sau un câmp magnetic;
 - d. în zone umede sau prăfuite.
2. Nu puneți obiecte grele pe aparat.
3. Nu scufundați aparatul în apă sau alte lichide.



COPII

1. Acest aparat poate fi utilizat de către copii cu vârsta de la 8 ani și peste, dacă au primit supraveghere sau au primit instrucțiuni privind utilizarea aparatului într-un mod sigur și dacă înțeleg pericolele implicate. Curățarea și întreținerea dozatorului nu vor fi efectuate de copii decât dacă au mai mult de 8 ani și sunt supravegheați. Nu lăsați aparatul și cablul acestuia la îndemâna copiilor cu vârsta mai mică de 8 ani.
2. Copiii trebuie supravegheați pentru a se asigura că nu se joacă cu aparatul.
3. Păstrați părțile mici ale produsului și orice ambalaj liber departe de copiii mici.



DIVERSE

1. Evitați comprimarea, plierea sau înnodarea furtunului de apă.
 2. Țineți aparatul departe de orice sursă de căldură sau flacără deschisă.
 3. Țineți aparatul departe de orice substanțe inflamabile sau volatile.
 4. Garanția limitată a produsului nu include curățarea aparatului.
 5. Nu folosiți furtunuri și fittinguri vechi de apă.
- Utilizați piesele furnizate împreună cu acest aparat.

B: DESCRIERE PRODUS

Componente principale

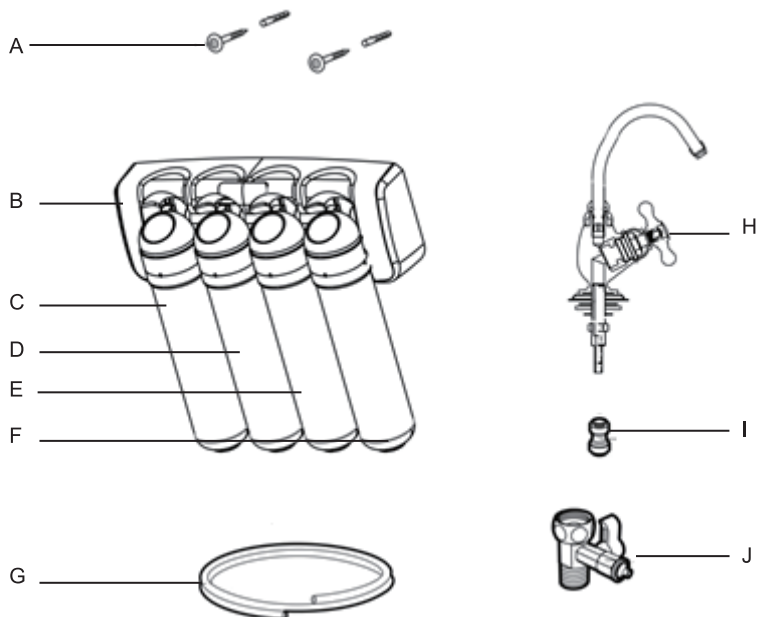

- A: Șuruburi pentru montare
B: Carcasă sistem filtrare
C: Filtru de sedimente
D: Filtru PreCarbon
E: Filtru cu membrană UF

- F: Filtru PostCarbon
G: Furtun plastic
H: Baterie
I: Conector rapid
J: T cu Robinet

Conținutul cutiei

Acest produs este livrat într-o cutie de carton, care conține următoarele componente:

1. 1 sistem de apă potabilă sub chiuvetă cu 4 filtre
2. 1 set furtunuri de plastic pentru intrare și ieșire
3. 1 set de baterie și accesorii
4. 1 T cu robinet și conector rapid
5. 1 set de șuruburi pentru montare
6. 1 manual de utilizare

Specificațiile produsului

Model	MU1649-4
Dimensiuni	350 (W) x 106 (D) x 340 (H) mm
Debit filtrare	2,3 L/min la presiunea apei de 4 bar
Presiunea apei	1,5 - 4 bar
Temperatura apei	5-38°C
Capacitatea de filtrare maximă	3000 litri
Calitatea apei la intrare în aparat	apă de la rețea TDS≤350ppm

C: INSTALARE

Conectarea furtunurilor

Acest sistem include conectori rapizi push-in pentru conectarea rapidă a furtunurilor. Citiți următoarele instrucțiuni înainte de a conecta furtunurile în pașii următori.

Tăiați furtunurile la o lungime adecvată

- Utilizați un cutter ascuțit pentru a tăia capătul furtunului. Tăiați întotdeauna drept furtunul.
- Inspectați capătul (aproximativ 30 mm) al furtunului pentru a vă asigura că nu există zgârieturi sau alte puncte aspre. Dacă este necesar, tăiați furtunul din nou.

Conectați furtunul

Împingeți furtunul prin fitting până când se cuplează. Continuați să împingeți până când furtunul ajunge la partea din spate a fittingului. O greșeală comună este de a opri împingerea atunci când furtunul cuplează parțial fittingul. Acest lucru va duce la scurgeri de apă ulterioare. Când este complet cuplat, 20 mm din furtun au intrat în fitting.

Deconectați furtunurile (atunci când este necesar)

- Împingeți inelul de plastic al fittingului.
- Trageți furtunul afară.

Evitare pierderi de apă

Verificați și respectați codurile locale de instalații sanitare. Închideți robinetul de alimentare cu apă rece, introduceți T-ul cu robinet și furtunul în conectorul rapid al acestuia. Aplicați bandă de teflon albă pe canturile de la conexiune atunci când este necesar. O instalare tipică este prezentată mai jos.

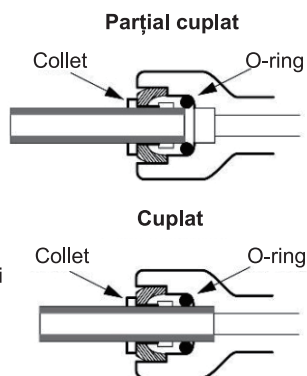

Instalarea robinetului de băut

1. Dați o gaură cu un diametru de 15 mm într-una dintre următoarele opțiuni de suprafață orizontală plană. Asigurați-vă că există spațiu în compartimentul de sub chiuvetă, astfel încât să puteți face conexiunile necesare și să fixați sistemul.

- Colțul marginii chiuvetei
- Blat de lângă chiuvetă

2. Aliniați și conectați bateria și componentele acesteia, ca în imaginea de mai jos.

Asigurați strângerea completă.

3. Asigurați-vă că baza bateriei este plată pe suprafață în locația selectată.

4. Împingeți furtunul în conectorul rapid. Consultați secțiunea conectarea furtunurilor pentru detalii.

Montarea sistemului

1. Fixați suportul de sistem de filtrare.

2. Montați sistemul vertical pe o suprafață verticală în compartimentul de sub chiuvetă.

3. Agățați unitatea de șaibele cu suspendare. Asigurați-vă o înălțime minimă de 40 mm sub sistem pentru a permite înlocuirea simplă a filtrelor pe viitor.

Conectarea la sursa de apă

Conectați bateria la sistem folosind furtunul din dotare și conectați sistemul la sursa de apă folosind aceeași metodă. Pentru mentenanță și instalare ușoară, păstrați o lungime suficientă a furtunului pentru o manevrare ușoară a sistemului în compartimentul de sub chiuvetă.

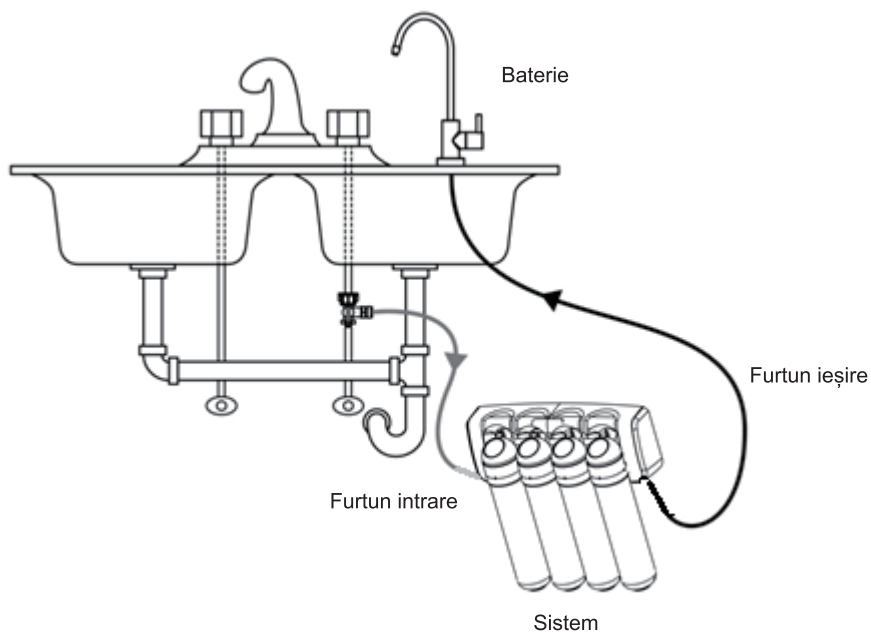

D: FOLOSIREA PRODUSULUI

Pornirea aparatului

Activarea sistemului și verificarea scurgerilor

Deschideți bateria și lăsați apa să curgă prin sistem timp de 5 minute. Între timp, verificați conexiunile pentru scurgeri de apă și dacă găsiți scurgeri remediați-le.

Sistemul este gata de utilizare la finalizarea acțiunii de activare.

Dozarea apei potabile

Pentru a doza apă potabilă din sistem, deschideți bateria și lăsați apa să curgă prin sistem.

Înlocuirea filtrelor

1. Ridicați și răsușiți filtrul în sensul acelor de ceasornic pentru a-l elibera din carcasă. Aruncați filtrul uzat.
2. Instalați un filtru nou răsucindu-l în sens invers acelor de ceasornic și împingându-l în sus împotriva carcasei sistemului în același timp.
3. Efectuați activarea așa cum este descris în "Activarea sistemului și verificarea scurgerilor" înainte de a relua utilizarea.

E: MENȚINEREA PRODUSULUI

1. Pentru a asigura o bună calitate a apei potabile, se recomandă insistent ca înlocuirea filtrelor să fie efectuată prompt când filtrul și-a atins capacitatea maximă sau s-a atins termenul de 6 luni/1 an, oricare dintre acestea are loc mai devreme.
2. Efectuați "Activarea sistemului și verificarea scurgerilor" așa cum este descris în „Pornirea aparatului” după o perioadă prelungită de neutilizare, cum ar fi 3 zile.
3. Dacă sistemul nu va fi folosit mai mult de 7 zile, este foarte recomandat să scoateți și să păstrați filtrele într-un frigider (compartiment fără congelator). Pentru a relua utilizarea, instalați filtrele înapoi în sistem (consultați Înlocuirea filtrelor) și efectuați "Activarea sistemului și verificarea scurgerilor" (consultați setarea "Pornirea aparatului").

F: DEPANARE

Problemă	Posibilă cauză	Soluție
Dozarea înceată a apei	Presiunea apei de la rețea nu este în parametri	Măriți presiunea apei
	Filtre colmatate cu sedimente sau depășirea termenului de schimbare	Folosiți filtre noi
Miros/gust de clor în apă	Filtrele sunt consumate complet	Folosiți filtre noi
Alte gusturi/mirosuri în apă	Filtre colmatate cu sedimente sau depășirea termenului de schimbare	Folosiți filtre noi
	Filtrele sunt consumate complet	Folosiți filtre noi

Produsul poate fi modificat fără notificare.
Vă rugăm să păstrați acest manual
în mod corespunzător.

**Foshan Midea Chungho Water purification
Equipment Co., Ltd**

No.68 GuangLe Road, BEIJIAO, SHUNDE, FOSHAN,
GUANGDONG, P.R.CHINA